

> BOATS > 60'
> VOILIERS > 60'

ID-EL 7000
ID E-LOCK
For flying sails / pour voiles volantes



<p>UK US</p> <p>KEY FEATURES</p>	<p>> This new innovative product combines two technologies already experienced and controlled by Facnor team, i.e. the electric motorization and the locking concept</p> <p>> Textile shackle included in the standard IB-EL 7000 kit (see pict A+C)</p> <p>> Possibility to complete the EL motorized kit with FX+ 7000 swivel</p>
<p>USE</p>	<p>> Safe handling: allows the installation of the flying sail on bowsprit / bow nose while safely staying behind the balcony</p> <p>> Simplified handling : the anti-torsion luff ropes being very rigid and difficult to operate, the locking device enables an easy fitting thanks to numerous teeth without rotation</p>
<p>FR</p> <p>DESCRIPTION</p>	<p>> Ce produit innovant associe deux technologies déjà maîtrisées par Facnor, à savoir la motorisation électrique et le système de HOOK</p> <p>> Manille textile incluse dans le kit ID-EL standard (voir fig. A+C)</p> <p>> Complément du kit motorisé ID-EL7000 avec l'émerillon FX+7000 en partie haute</p>
<p>UTILISATION</p>	<p>> Manœuvre sécurisée : mise en place d'une voile volante sur bout dehors / delphinère / rostre tout en restant en sécurité derrière le balcon</p> <p>> Manœuvre simplifiée : l'axe de hookage est guidé facilement dans le réceptacle très ouvert du corps du hook (B). Les multiples cannelures facilitent aussi le positionnement de cet axe (indexation en rotation tolérante), simplifiant la manipulation parfois difficile des cordages anti-torsion.</p>

TECHNICAL DATA / DONNÉES TECHNIQUES

Boat length Taille bateau	MODEL MODÈLE	working load (Tons) Charge (Tonnes)	Power (W) Puissance	Optimal (mm)		Deck Thickness (mm) épaisseur pont	DIMENSIONS (mm)		
				Speed Vitesse	Intensity/Tension Intensité/Tension		A (mm)	B (mm)	C (mm)
55 to 65' 16 à 20m	ID-EL 7000	8T SWL*	800 W	110 rpm	40 A / 24 V 12 V on request 12 V sur demande	12 (standard)	317	162	217

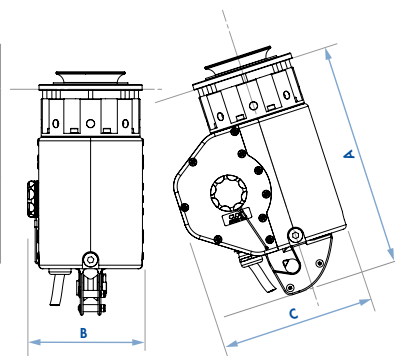

* SWL : safe working load - nominal commercial value / Charge de travail - valeur nominale commerciale